

МІНІСТЕРСТВО ОСВІТИ І НАУКИ УКРАЇНИ
ПОЛТАВСЬКИЙ ДЕРЖАВНИЙ АГРАРНИЙ УНІВЕРСИТЕТ

**ПРОЄКТ
ОСВІТНЬО-ПРОФЕСІЙНОЇ ПРОГРАМИ**

Економіка і міжнародний бізнес

*Першого (бакалаврського) рівня вищої освіти
ступеня вищої освіти бакалавр
за спеціальністю 051 Економіка
галузь знань 05 Соціальні та поведінкові науки
Кваліфікація: бакалавр з економіки*

Полтава 2024 р.

ПЕРЕДМОВА

1. Тетяна ДЕЙНЕКА, д.е.н., професор;
2. Ольга ШКУРУПІЙ, д.е.н., професор;
3. Ольга ЧЕРНОВА, к.е.н., доцент;
4. Ольга ДИВНИЧ, к.е.н., доцент;
5. Ірина ЗАГРЕБЕЛЬНА, к.е.н., доцент;
6. Євгенія ЗНАЧКО, здобувач вищої освіти освітньо-професійної програми Міжнародні економічні відносини другого (магістерського) рівня,
7. Юрій ТРИВАЙЛО, здобувач вищої освіти освітньо-професійної програми Міжнародні економічні відносини першого (бакалаврського) рівня
8. Світлана ТУЛЬ — заступник директора Агенції регіонального розвитку Полтавської області «Офіс євроінтеграції»

ВНЕСЕНО

Кафедрою економіки та міжнародних економічних відносин
Протокол № 13 від 12 березня 2024 р.

1. Профіль освітньо-професійної програми «Економіка і міжнародний бізнес»

1 – Загальна інформація	
Повна назва закладу вищої освіти, навчально-наукового інституту, кафедри, відповідальної за реалізацію освітньої програми	Полтавський державний аграрний університет, Навчально-науковий інститут економіки, управління, права та інформаційних технологій, кафедра економіки та міжнародних економічних відносин
Ступінь вищої освіти	Бакалавр
Галузь знань	05 Соціальні та поведінкові науки
Спеціальність	051 Економіка
Офіційна назва освітньої програми	Економіка і міжнародний бізнес
Освітня кваліфікація	Бакалавр з економіки
Кваліфікація у дипломі	Ступінь вищої освіти Бакалавр Спеціальність 051 Економіка Освітня програма Економіка і міжнародний бізнес
Форма навчання	Інституційна (очна (денна), заочна)
Мова викладання	Державна, англійська (окремі освітні компоненти)
Цикл/рівень	НРК України – 6-й рівень, EQF-LLL – 6-й рівень, QF-EHEA – перший цикл
Тип диплому та обсяг освітньо-професійної програми	Диплом бакалавра, одиничний. на базі повної загальної середньої освіти становить 240 кредитів ЄКТС, термін навчання 4 навчальних роки; на базі ступеня «молодший бакалавр» (освітньо-кваліфікаційного рівня «молодший спеціаліст») Університет має право визнати та перезарахувати не більше ніж 120 кредитів ЄКТС, отриманих в межах попередньої освітньої програми підготовки молодшого бакалавра (молодшого спеціаліста); на основі ступеня «фаховий молодший бакалавр» Університет має право визнати та перезарахувати не більше ніж 60 кредитів ЄКТС, отриманих за попередньою освітньою програмою фахової передвищої освіти.
Передумови	Наявність: повної загальної середньої освіти; прийом на основі ступенів «молодший бакалавр», «фаховий молодший бакалавр» або освітньо-кваліфікаційного рівня «молодший спеціаліст» здійснюється за результатами зовнішнього незалежного оцінювання в порядку, визначеному законодавством
Наявність акредитації	Упроваджується вперше з 2024 р.
Інтернет-адреса постійного розміщення опису освітньо-професійної програми	https://www.pdau.edu.ua/content/zmist-pidgotovky-zvo-za-osvitnim-stupenem-bakalavr-zi-specialnosti-051-ekonomika-opp-0

2 – Мета освітньої (освітньо-професійної) програми	
Підготовка висококваліфікованих фахівців з економіки і міжнародного бізнесу, які мають теоретичні знання, володіють сучасним економічним мисленням і прикладними навичками, необхідними для здійснення суб'єктами господарської практики ефективної зовнішньоекономічної діяльності в інтересах розвитку України.	
3 – Характеристика освітньої (освітньо-професійної) програми	
Предметна область (галузь знань, спеціальність)	<p>Галузь знань – 05 Соціальні та поведінкові науки Спеціальність – 051 Економіка <i>Об'єкти вивчення:</i> закономірності функціонування та розвитку соціально-економічних систем, соціально-економічних процесів, їх моделювання, прогнозування та регулювання, мотивація і поведінка економічних суб'єктів. <i>Цілі навчання:</i> підготовка фахівців, які володіють сучасним економічним мисленням, теоретичними знаннями і практичними навичками, необхідними для розв'язання завдань предметної області. <i>Теоретичний зміст предметної області:</i> поняття, категорії, концепції, принципи економічних наук, у тому числі економіки світогосподарських зв'язків з її закономірностями формування та розвитку суспільних відтворювальних процесів. <i>Методи, методики та технології:</i> методи теоретичного та емпіричного дослідження, економіко-математичного аналізу та прогнозування, методики аналізу даних, технології пошуку й обробки інформації, експертного оцінювання результатів міжнародного бізнесу. <i>Інструментарій та обладнання:</i> сучасні інформаційно-аналітичні системи, стандартні та спеціальні програмні продукти, що застосовуються у професійній діяльності.</p>
Орієнтація освітньої (освітньо-професійної) програми	<p>Освітньо-професійна академічна з практико-орієнтованим навчанням (прикладна орієнтація). Освітньо-професійна програма базується на загальновідомих положеннях та результатах сучасних наукових досліджень з економіки і міжнародного бізнесу.</p>
Основний фокус освітньої (освітньо-професійної) програми та спеціалізації	<p>Загальна вища освіта в галузі соціальних та поведінкових наук з поглибленим вивченням міжнародного бізнесу та його особливостей в аграрній сфері. Ключові слова: економіка, світове господарство, міжнародна економіка, національна економіка, міжнародна економічна діяльність України, підприємство, бізнес-процеси, планування, ефективність, інновації, стратегія, міжнародний бізнес, поведінка суб'єктів господарювання на світових ринках товарів і послуг, міжнародний агробізнес.</p>
Особливості освітньої (освітньо-професійної) програми	<p>Програма складена з урахуванням особливостей формування професійних знань і навичок, необхідних для їх застосування у сфері міжнародного бізнесу, а також надання спеціальних компетенцій відповідно до міжнародної спеціалізації України, істотно зумовленої потенціалом аграрного сектору та інтересами національного розвитку. Програма має практико-орієнтовану направленість і реалізується в активному дослідницькому середовищі, що стимулює аналітично-пошукову та інноваційну діяльність із забезпеченням апробації її результатів у ході таких процесів: виробничої практики на</p>

	<p>профільних підприємствах і в організаціях; наукової діяльності через виконання наукових (у тому числі конкурсних) робіт; здійснення публікацій, участь у науково-практичних конференціях, круглих столах та інші форми. Одночасно вона передбачає формування компетентностей крос-культурної комунікації та ділового спілкування, що забезпечується через викладання іноземної мови та окремих фахових дисциплін англійською мовою протягом усього періоду навчання.</p>
<p>4 – Придатність випускників до працевлаштування та подальшого навчання</p>	
<p>Придатність до працевлаштування</p>	<p>Зміст та структура програми дає змогу отримати знання та навички і здійснювати професійну діяльність в сфері міжнародного бізнесу; обіймати первинні посади в органах державної влади різних рівнів та комерційних структурах. Бакалавр міжнародних економічних відносин здатний виконувати професійну роботу за Національним класифікатором України «Класифікатор професій» ДК 003:2010 (чинна редакція від 16 січня 2024 року N 1410)</p> <p>2441.2 Аналітик з інвестицій 2441.2 Аналітик з питань фінансово-економічної безпеки 2441 Професіонал в галузі економіки 2441.2 Економіст 2441.1 Науковий співробітник (економіка) 2441.2 Економіст з договірних та претензійних робіт 2441.2 Економіст з міжнародної торгівлі 2419.2 Економіст із збуту 2122.2 Економіст-статистик 2441.2 Економічний радник 2441.2 Консультант з економічних питань 2419.2 Консультант з ефективності підприємництва 2447.2 Фахівець з управління проектами та програмами у сфері матеріального (нематеріального) виробництва 3411 Фахівець з управління активами 3436.1 Помічник керівників підприємств, установ та організацій</p> <p><i>Бакалавр з економіки здатний виконувати професійну роботу за ISCO-08 : ISCO-88</i></p> <p>2419 Consultant, business 2419 Specialist, business efficiency 2419 Specialist, sales: promotion (methods) 2441 Analyst, economic 2441 Economist 2441 Adviser, economic 2441 Analyst, business: economics 1226 Manager, imports and exports 1224 Manager, department: wholesale trade.</p>
<p>Подальше навчання Академічні права</p>	<p>Можливість продовжувати освіту Можливість навчання за програми: 7 рівня НРК України, 7 рівня EQF-LLL, другого циклу QF-EHEA.</p>
<p>5 – Викладання та оцінювання</p>	
<p>Викладання та</p>	<p>Студентоцентроване, проблемно-орієнтоване навчання, ініціативне самонавчання. Проблемні, інтерактивні, проектні,</p>

навчання	інформаційно- комп'ютерні, саморозвиваючі, колективні та інтегративні, контекстні технології навчання, навчання з допомогою електронного ресурсу, навчання на основі досліджень. Викладання проводиться у формі: лекцій, семінарів, практичних занять, самостійного навчання тощо.
Оцінювання	Оцінювання якості освоєння освітньо-професійної програми включає поточний і підсумковий контроль знань (семестровий контроль та атестацію здобувачів вищої освіти). Поточне оцінювання – на семінарських, практичних заняттях (усне або письмове опитування, експрес-контроль, виступи здобувачів при обговоренні питань, контрольні роботи, тестовий контроль, презентації тощо). Підсумковий (семестровий) контроль – екзамен або залік (диференційований залік). Атестація здобувачів вищої освіти здійснюється у формі атестаційного екзамену.
6 – Програмні компетентності	
Інтегральна компетентність	Здатність розв'язувати складні спеціалізовані задачі та практичні проблеми в економічній сфері, які характеризуються комплексністю та невизначеністю умов, що передбачає застосування теорій та методів економічної науки.
Загальні компетентності (ЗК)	Компетентності, визначені стандартом вищої освіти: ЗК 1. Здатність реалізувати свої права і обов'язки як члена суспільства, усвідомлювати цінності громадянського (демократичного) суспільства та необхідність його сталого розвитку, верховенства права, прав і свобод людини і громадянина в Україні. ЗК 2. Здатність зберігати моральні, культурні, наукові цінності та примножувати досягнення суспільства на основі розуміння історії та закономірностей розвитку предметної області, її місця у загальній системі знань про природу і суспільство та у розвитку суспільства, техніки і технологій, використовувати різні види та форми рухової активності для активного відпочинку та ведення здорового способу життя. ЗК 3. Здатність до абстрактного мислення, аналізу та синтезу. ЗК 4. Здатність застосовувати знання у практичних ситуаціях. ЗК 5. Здатність спілкуватися державною мовою як усно, так і письмово. ЗК 6. Здатність спілкуватися іноземною мовою. ЗК 7. Навички використання інформаційних і комунікаційних технологій. ЗК 8. Здатність до пошуку, оброблення та аналізу інформації з різних джерел. ЗК 9. Здатність до адаптації та дій в новій ситуації. ЗК 10. Здатність бути критичним і самокритичним. ЗК 11. Здатність приймати обґрунтовані рішення. ЗК 12. Навички міжособистісної взаємодії. ЗК 13. Здатність діяти соціально відповідально та свідомо.
	Компетентності, визначені стандартом вищої освіти: СК 1. Здатність виявляти знання та розуміння проблем предметної області, основ функціонування сучасної економіки на мікро-, мезо-, макро- та міжнародному рівнях. СК 2. Здатність здійснювати професійну діяльність у

відповідності з чинними нормативними та правовими актами.

СК 3. Розуміння особливостей провідних наукових шкіл та напрямів економічної науки.

СК 4. Здатність пояснювати економічні та соціальні процеси і явища на основі теоретичних моделей, аналізувати і змістовно інтерпретувати отримані результати.

СК 5. Розуміння особливостей сучасної світової та національної економіки, їх інституційної структури, обґрунтування напрямів соціальної, економічної та зовнішньоекономічної політики держави.

СК 6. Здатність застосовувати економіко-математичні методи та моделі для вирішення економічних задач.

СК 7. Здатність застосовувати комп'ютерні технології та програмне забезпечення з обробки даних для вирішення економічних завдань, аналізу інформації та підготовки аналітичних звітів.

СК 8. Здатність аналізувати та розв'язувати завдання у сфері економічних та соціально-трудова відносин.

СК 9. Здатність прогнозувати на основі стандартних теоретичних та економетричних моделей соціально-економічні процеси.

СК 10. Здатність використовувати сучасні джерела економічної, соціальної, управлінської, облікової інформації для складання службових документів та аналітичних звітів.

СК 11. Здатність обґрунтовувати економічні рішення на основі розуміння закономірностей економічних систем і процесів та із застосуванням сучасного методичного інструментарію.

СК 12. Здатність самостійно виявляти проблеми економічного характеру при аналізі конкретних ситуацій, пропонувати способи їх вирішення.

СК 13. Здатність проводити економічний аналіз функціонування та розвитку суб'єктів господарювання, оцінку їх конкурентоспроможності.

СК 14. Здатність поглиблено аналізувати проблеми і явища в одній або декількох професійних сферах з врахуванням економічних ризиків та можливих соціально-економічних наслідків.

Компетентності, визначені ПДАУ:

СК 15. Здатність опрацьовувати ділову інформацію, застосовуючи знання державної та іноземних мов, з метою формулювання висновків і рекомендацій, що враховують особливості національного і міжнародного середовища та безпекову складову зовнішньоекономічних відносин.

СК 16. Здатність розуміти пріоритети національного розвитку, оцінювати міру узгодженості державної зовнішньоекономічної політики та аграрної й аргументувати на вимогу цього доцільність системної підтримки аграрного сектору, у тому числі, сприяння залученню коштів на засадах проектного фінансування.

СК 17. Здатність аналізувати та прогнозувати переговорний процес, розробляти заходи досягнення мети та завдань комерційних переговорів в контексті міжкультурної

	<p>комунікації, діяти соціально відповідально та свідомо на основі етичних принципів, цінувати та поважати культурне різноманіття, індивідуальні відмінності людей.</p>
<p>7 – Програмні результати навчання</p>	
	<p><i>Програмні результати навчання, визначені стандартом вищої освіти:</i></p> <p>ПРН 1. Асоціювати себе як члена громадянського суспільства, наукової спільноти, визнавати верховенство права, зокрема у професійній діяльності, розуміти і вміти користуватися власними правами і свободами, виявляти повагу до прав і свобод інших осіб, зокрема, членів колективу.</p> <p>ПРН 2. Відтворювати моральні, культурні, наукові цінності, примножувати досягнення суспільства в соціально-економічній сфері, пропагувати ведення здорового способу життя.</p> <p>ПРН 3. Знати та використовувати економічну термінологію, пояснювати базові концепції мікро- та макроекономіки,</p> <p>ПРН 4. Розуміти принципи економічної науки, особливості функціонування економічних систем.</p> <p>ПРН 5. Застосовувати аналітичний та методичний інструментарій для обґрунтування пропозицій та прийняття управлінських рішень різними економічними агентами (індивідуумами, домогосподарствами, підприємствами та органами державної влади).</p> <p>ПРН 6. Використовувати професійну аргументацію для донесення інформації, ідей, проблем та способів їх вирішення до фахівців і нефахівців у сфері економічної діяльності.</p> <p>ПРН 7. Пояснювати моделі соціально-економічних явищ з погляду фундаментальних принципів і знань на основі розуміння основних напрямів розвитку економічної науки.</p> <p>ПРН 8. Застосовувати відповідні економіко-математичні методи та моделі для вирішення економічних задач.</p> <p>ПРН 9. Усвідомлювати основні особливості сучасної світової та національної економіки, інституційної структури, напрямів соціальної, економічної та зовнішньоекономічної політики держави.</p> <p>ПРН 10. Проводити аналіз функціонування та розвитку суб'єктів господарювання, визначати функціональні сфери, розраховувати відповідні показники які характеризують результативність їх діяльності.</p> <p>ПРН 11. Вміти аналізувати процеси державного та ринкового регулювання соціально-економічних і трудових відносин.</p> <p>ПРН 12. Застосовувати набуті теоретичні знання для розв'язання практичних завдань та змістовно інтерпретувати отримані результати.</p> <p>ПРН 13. Ідентифікувати джерела та розуміти методологію визначення і методи отримання соціально-економічних даних, збирати та аналізувати необхідну інформацію, розраховувати економічні та соціальні показники.</p> <p>ПРН 14. Визначати та планувати можливості особистого професійного розвитку.</p> <p>ПРН 15. Демонструвати базові навички креативного та критичного мислення у дослідженнях та професійному</p>

	<p>спілкуванні.</p> <p>ПРН 16. Вміти використовувати дані, надавати аргументацію, критично оцінювати логіку та формувати висновки з наукових та аналітичних текстів з економіки.</p> <p>ПРН 17. Виконувати міждисциплінарний аналіз соціально-економічних явищ і проблем в однієї або декількох професійних сферах з врахуванням ризиків та можливих соціально-економічних наслідків.</p> <p>ПРН 18. Використовувати нормативні та правові акти, що регламентують професійну діяльність.</p> <p>ПРН 19. Використовувати інформаційні та комунікаційні технології для вирішення соціально-економічних завдань, підготовки та представлення аналітичних звітів.</p> <p>ПРН 20. Оволодіти навичками усної та письмової професійної комунікації державною та іноземною мовами.</p> <p>ПРН 21. Вміти абстрактно мислити, застосовувати аналіз та синтез для виявлення ключових характеристик економічних систем різного рівня, а також особливостей поведінки їх суб'єктів.</p> <p>ПРН 22. Демонструвати гнучкість та адаптивність у нових ситуаціях, у роботі із новими об'єктами, та у невизначених умовах.</p> <p>ПРН 23. Показувати навички самостійної роботи, демонструвати критичне, креативне, самокритичне мислення.</p> <p>ПРН 24. Демонструвати здатність діяти соціально відповідально та свідомо на основі етичних принципів, цінувати та поважати культурне різноманіття, індивідуальні відмінності людей.</p> <p><i>Програмні результати навчання, визначені ПДАУ</i></p> <p>ПРН 25. Застосовувати набуті знання для досягнення національних інтересів України через забезпечення безпекової компоненти зовнішньоекономічних зв'язків, а також балансу інтересів національного розвитку, органів влади та бізнес-структур з урахуванням особливостей національного і міжнародного середовища.</p> <p>ПРН 26. В рамках реалізації заходів державної економічної політики слідувати принципу пріоритетності національних інтересів, забезпечувати узгодженість зовнішньоекономічної політики та аграрної, розробляти системні програми підтримки аграрного сектору, використовувати закордонний досвід проектного фінансування</p>
8 – Ресурсне забезпечення реалізації освітньої (освітньо-професійної) програми	
<p>Кадрове забезпечення</p>	<p>Розробники програми: 2 доктори економічних наук, професори; 4 кандидати економічних наук, доценти; 2 здобувача вищої освіти освітньо-професійної програми Міжнародні економічні відносини ступеня вищої освіти бакалавр; стейкхолдер – заступниця директора Агенції регіонального розвитку Полтавської області «Офіс євроінтеграції», к.е.н., доцент.</p> <p>Гарант освітньо-професійної програми кандидат економічних наук, доцент</p> <p>До реалізації програми залучаються науково-педагогічні працівники з науковими ступенями та/або вченими званнями, а також висококваліфіковані спеціалісти.</p>

	З метою підвищення фахового рівня всі науково-педагогічні працівники один раз на п'ять років проходять підвищення кваліфікації, зокрема стажування, в т. ч. за кордоном.
Матеріально-технічне забезпечення	Матеріально-технічне забезпечення відповідає ліцензійним вимогам провадження освітньої діяльності у сфері вищої освіти і є достатнім для забезпечення якості освітнього процесу, зокрема: навчальні приміщення; комп'ютерні класи (лабораторії); спеціалізовані лабораторії; спортивний зал, спортивні майданчики; бібліотека, читальний зал; точки бездротового доступу до мережі Інтернет; мультимедійне обладнання; приміщення для науково-педагогічних працівників; гуртожитки; пункти харчування та ін.
Інформаційне та навчально-методичне забезпечення	Інформаційне та навчально-методичне забезпечення відповідає ліцензійним вимогам, має актуальний змістовий контент, базується на сучасних інформаційно-комунікаційних технологіях та включає: бібліотеку, читальний зал з достатнім фондом навчальної, наукової літератури та фахових періодичних видань; електронну бібліотеку ПДАУ: http://lib.pdaa.edu.ua/ офіційний сайт ПДАУ: https://www.pdau.edu.ua/ ; віртуальне навчальне середовище; необмежений доступ до мережі Інтернет, точки бездротового доступу до мережі; корпоративну пошту; навчальні і робочі плани; графіки навчального процесу; комплекси навчально-методичного забезпечення навчальних дисциплін; силабуси та робочі програми навчальних дисциплін; наскрізну програму практики, робочі програми практик; електронний ресурс, який містить навчально-методичні матеріали з навчальних дисциплін навчального плану; методичні вказівки щодо виконання курсових робіт; програму атестації; репозитарій ПДАУ та ін.
9 – Академічна мобільність	
Національна кредитна мобільність	На основі двосторонніх договорів між Полтавським державним аграрним університетом та закладами вищої освіти України
Міжнародна кредитна мобільність	Відповідно до підписаних міжнародних угод та меморандумів.
Навчання іноземних здобувачів вищої освіти	Навчання іноземних здобувачів вищої освіти здійснюється на підставі Закону України «Про вищу освіту».

2. Перелік компонентів освітньо-професійної програми та їх логічна послідовність

2.1. Перелік компонентів освітньо-професійної програми

Код о/к	Компоненти освітньо-професійної програми (навчальні дисципліни, курсові роботи, практики, кваліфікаційна робота)	Кількість кредитів	Форма підсумкового контролю
Обов'язкові компоненти освітньо-професійної програми			
ОК 1	Англійська мова (базовий курс)	6	Екзамен, залік
ОК 2	Безпека життєдіяльності та основи охорони праці	3	Екзамен
ОК 3	Вища математика	5	Екзамен
ОК 4	Економічна інформатика	3	залік
ОК 5	Економічна теорія	6	Екзамен
ОК 6	Історія та культура України	4	Екзамен
ОК 7	Правознавство	3	Екзамен
ОК 8	Українська мова (за професійним спрямуванням)	3	Екзамен
ОК 9	Університетська освіта	3	залік
ОК 10	Фізичне виховання	4	залік
ОК 11	Філософія	3	залік
ОК 12	Англійська мова (професійний курс)	6	Екзамен, залік
ОК 13	Бізнес-аналітика	3,5	Екзамен
ОК 14	Господарське законодавство	3	Екзамен
ОК 15	Державне регулювання економіки	4	Екзамен
ОК 16	Економіка підприємства	6	Екзамен
ОК 17	Економіка праці і соціально-трудові відносини	4,5	Екзамен
ОК 18	Економіко-математичні методи та моделі	5	Екзамен
ОК 19	Економічна безпека	4,5	Екзамен
ОК 20	Комерційні переговори та крос-культурні комунікації	4	Екзамен
ОК 21	Курсова робота "Міжнародна економічна діяльність України"	3	залік
ОК 22	Курсова робота "Міжнародний бізнес"	3	залік
ОК 23	Маркетинг	3	Екзамен
ОК 24	Міжнародна економічна діяльність України	4	Екзамен
ОК 25	Міжнародна мікро та макроекономіка	3,5	залік
ОК 26	Міжнародний агробізнес	5,5	Екзамен
ОК 27	Міжнародний бізнес	7	Екзамен, залік
ОК 28	Міжнародний економічний аналіз	4	залік
ОК 29	Міжнародні економічні відносини	4,5	Екзамен
ОК 30	Національна економіка	4	залік
ОК 31	Німецька мова	6	залік
ОК 32	Проектний аналіз	6	Екзамен
ОК 33	Світова економіка	4	Екзамен
ОК 34	Соціальна відповідальність бізнесу	3	Екзамен
ОК 35	Статистика	3	залік
ОК 36	Навчальна практика "Економіка підприємства"	7,5	залік
ОК 37	Навчальна практика «Національна та світова економіка»	7,5	залік
ОК 38	Комплексна практика з фаху	6	залік
ОК 39	Організаційно-аналітична практика	9	залік
ОК 40	Підготовка та складання кваліфікаційного іспиту за спеціальністю	3	екзамен
Загальний обсяг обов'язкових компонентів:		180	
Вибіркові компоненти освітньо-професійної програми			
Загальний обсяг вибірових компонентів:		60	
ЗАГАЛЬНИЙ ОБСЯГ ОСВІТНЬОЇ ПРОГРАМИ		240	

2.2. Структурно-логічна схема освітньо-професійної програми

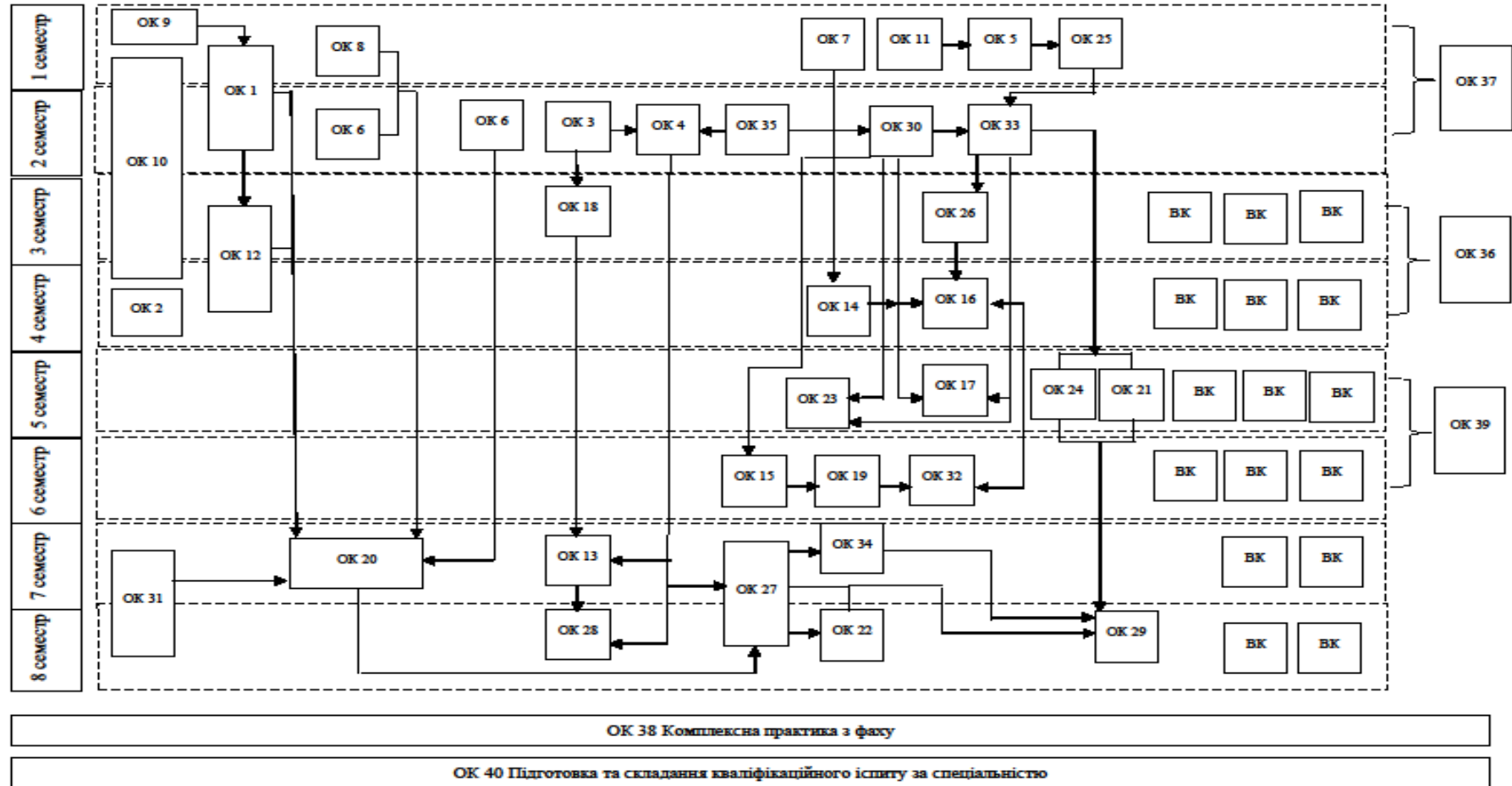

3. Форма атестації здобувачів вищої освіти

Форми атестації здобувачів вищої освіти	Атестація здійснюється у формі атестаційного екзамену (кваліфікаційний іспит за спеціальністю)
Вимоги до кваліфікаційного іспиту	Кваліфікаційний іспит за спеціальністю повинен перевіряти досягнення результатів навчання, визначених Стандартом та освітньою програмою.
Документи, які отримує випускник на підставі успішного проходження атестації	Документи про вищу освіту замовляються і видаються випускникам Університету, які виконали у повному обсязі навчальний план за освітньою програмою і були атестовані екзаменаційною комісією. В Університеті видається документ встановленого зразка про присудження ступеня вищої освіти бакалавр із присвоєнням кваліфікації: бакалавр з економіки

6. Вимоги до наявності системи внутрішнього забезпечення якості вищої освіти

У Полтавському державному аграрному університеті функціонує система внутрішнього забезпечення якості, яка передбачає здійснення таких процедур і заходів:

- 1) визначення принципів та процедур забезпечення якості вищої освіти;
- 2) здійснення моніторингу та періодичного перегляду освітніх програм;
- 3) щорічне оцінювання здобувачів вищої освіти, науково-педагогічних і педагогічних працівників ПДАУ та регулярне оприлюднення результатів таких оцінювань на офіційному веб-сайті ПДАУ, на інформаційних стендах та в будь-який інший спосіб;
- 4) забезпечення підвищення кваліфікації педагогічних, наукових і науково-педагогічних працівників;
- 5) забезпечення наявності необхідних ресурсів для організації освітнього процесу, у тому числі самостійної роботи здобувачів вищої освіти, за кожною освітньою програмою;
- 6) забезпечення наявності інформаційних систем для ефективного управління освітнім процесом;
- 7) забезпечення публічності інформації про освітні програми, ступені вищої освіти та кваліфікації;
- 8) забезпечення дотримання академічної доброчесності працівниками та здобувачами вищої освіти, у тому числі створення і забезпечення функціонування ефективного системи запобігання та виявлення академічного плагіату;
- 9) інших процедур і заходів.

7. Перелік нормативних документів, на яких базується освітня програма

1. Ліцензійні умови провадження освітньої діяльності: постанова Кабінету Міністрів України № 1187 від 30 грудня 2015 р. (у редакції постанови Кабінету Міністрів України № 1134 від 31 жовтня 2023 року). URL: <https://zakon.rada.gov.ua/laws/show/1187-2015-%D0%BF#Text>
2. Методичні рекомендації з розроблення освітньої (освітньо-професійної, освітньо-наукової) програми I-III рівнів вищої освіти в Полтавському державному аграрному університеті: наказ ректора ПДАУ № 292 від 24.10.2023 р. URL: <https://www.pdau.edu.ua/sites/default/files/node/5555/metodrekomend2023.pdf>
3. Наказ Міністерства освіти і науки України «Про внесення змін до деяких стандартів вищої освіти» від 28.05.2021 № 593. URL: <https://mon.gov.ua/ua/npa/pro-vnesennya-zmin-do-deyakih-standartiv-vishoyi-osviti>.
4. Національна рамка кваліфікацій: постанова Кабінету Міністрів України №

- 1341 від 23 листопада 2011 р. (у редакції постанови Кабінету Міністрів України № 519 від 25 червня 2020 р.). / Верховна Рада України. URL: <https://zakon.rada.gov.ua/laws/show/1341-2011-%D0%BF#Text>
5. Національний класифікатор України: «Класифікатор видів економічної діяльності» ДК 009: 2010: наказ Держспоживстандарту України № 457 від 11 жовтня 2010 р.). / Верховна Рада України. URL: <https://zakon.rada.gov.ua/rada/show/vb457609-10#Text>
 6. Перелік галузей знань і спеціальностей, за якими здійснюється підготовка здобувачів вищої освіти: постанова Кабінету Міністрів України № 266 від 29 квітня 2015 р. (у редакції постанови Кабінету Міністрів України № 1392 від 16.12.2022 р.). / Верховна Рада України. URL: <https://zakon.rada.gov.ua/laws/show/266-2015-%D0%BF#Text>
 7. Положення про забезпечення права на вибір здобувачами вищої освіти навчальних дисциплін в Полтавському державному аграрному університеті: наказ ректора ПДАУ № 275 від 15 вересня 2021 р. URL: <https://www.pdau.edu.ua/sites/default/files/node/5555/prozabezpechennyapravapavybirnavchalnyhdyscyplin.pdf>
 8. Положення про атестацію здобувачів вищої освіти та екзаменаційну комісію у Полтавському державному аграрному університеті: № 187 від 20.06.2021 р. URL: <https://www.pdau.edu.ua/sites/default/files/node/5555/polozhennyaproatestaciyu1608sayt.pdf>
 9. Положення про організацію освітнього процесу в Полтавському державному аграрному університеті: наказ ректора ПДАУ № 275 від 15 вересня 2021 р. URL: <https://www.pdau.edu.ua/sites/default/files/node/5555/10012021polozhennyaprososvitniyprocespravlene.pdf>
 10. Положення про організацію освітнього процесу з використанням технологій дистанційного навчання в Полтавському державному аграрному університеті від 27.12.2022. URL: <https://www.pdau.edu.ua/sites/default/files/node/5555/polozhennyaproorganizaciyuosvitnogoprosesuzvykorystannyamtehnologiy.pdf>
 11. Про вищу освіту: Закон України № 1556-VII від 01 липня 2014 р. / Верховна Рада України. URL: <https://zakon.rada.gov.ua/laws/show/1556-18#Text>
 12. Стандарт вищої освіти за спеціальністю 051 Економіка для першого (бакалаврського) рівня вищої освіти. Наказ Міністерства освіти і науки України від 13.11.2018 № 1244. URL: <https://mon.gov.ua/storage/app/media/vishcha-osvita/zatverdzeni%20standarty/2021/07/28/051-Ekonomika-bakalavr.28.07-1.pdf>
 13. TUNING (для ознайомлення зі спеціальними (фаховими) компетентностями та прикладами стандартів). URL: <http://www.unideusto.org/tuningeu/>